



taconova

comfort solutions



ΣΥΝΟΠΤΙΚΗ ΠΑΡΟΥΣΙΑΣΗ ΓΚΑΜΑΣ

ΟΙ ΣΤΟΧΟΙ ΤΗΣ ΤΑCΟΝΟΝΑ

Ο όμιλος Taconova Group AG είναι μια Ελβετική επιχείρηση με πάνω από 60 χρόνια εμπειρίας σε εξελιγμένες λύσεις για τεχνικά κτιριακά συστήματα.

ΕΜΠΕΙΡΙΑ

- Πάνω από 60 χρόνια εμπειρίας και καινοτομίας
- Από το 2007: Μονάδες φρέσκου ζεστού νερού
- Από το 2007: Μονάδες φόρτωσης συσσωρευτή
- Από το 2011: Μονάδες διανομής διαμερισμάτων
- Από το 2019: Αντλίες κυκλοφορίας

ΠΟΛΥΛΕΙΤΟΥΡΓΙΚΟΤΗΤΑ

- Από το υπόγειο με τον καυστήρα μέχρι την ταράτσα: Πρωτοποριακά συστήματα και προϊόντα υψηλής αξίας για τους τομείς:
 - Υδραυλική εξισορρόπηση
 - Υποδαπέδια θέρμανση
 - Τεχνολογία συστημάτων
 - Τεχνολογία οπλισμών
 - Τεχνολογία αντλιών

ΙΚΑΝΟΤΗΤΑ

- Μια ικανή ομάδα υποστήριξης απαντά τις ερωτήσεις σας και σας βοηθάει κατά τον σχεδιασμό των δικών σας συστημάτων

ΠΟΙΟΤΗΤΑ

- Κορυφαία ποιότητα σύμφωνα με τα ελβετικά πρότυπα παραγωγής και κατασκευή με συμμόρφωση προς τα διεθνή πρότυπα
- Υλικά ανώτερης ποιότητας και εξαιρετή κατεργασία των προϊόντων
- Εξαρτήματα κατασκευασμένα στην Ελβετία, με μεγάλη διάρκεια ζωής αλλά και χωρίς απαιτήσεις συντήρησης

ΥΔΡΑΥΛΙΚΗ ΕΞΙΣΟΡΡΟΠΗΣΗ

Μέσω της υδραυλικής εξισορρόπησης η θερμική ενέργεια μέσα στα κτίρια διαμοιράζεται έτσι ώστε όλα τα μέρη του κτιρίου, οι χώροι και οι καταναλωτές να τροφοδοτούνται ανάλογα με τις ανάγκες.

Η Tacoπωνα προσφέρει μια μεγάλη γκάμα βαλβίδων εξισορρόπησης και μέτρησης ανώτερης ποιότητας για την τέλεια υδραυλική εξισορρόπηση. Οι γνωστές συσκευές της οικογένειας TacoSetter παρέχουν τις επιθυμητές ροές όγκου σε συστήματα θέρμανσης, σε ψυκτικά, ηλιακά, γεωθερμικά συστήματα καθώς και σε συστήματα διανομής άλμης.

Με το πέρασμα του χρόνου η Tacoπωνα διεύρυνε την γκάμα της με ανώτερης ποιότητας βαλβίδες εξισορρόπησης για διάφορες εφαρμογές και ποσότητες ολικής διερχόμενης ροής, για παράδειγμα την πρωτοποριακή TacoSetter Hyline από πλαστικό ανώτερης ποιότητας.

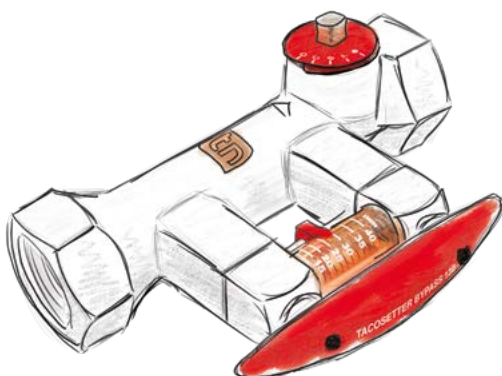

ΥΠΟΔΑΠΕΔΙΑ ΣΥΣΤΗΜΑΤΑ ΘΕΡΜΑΝΣΗΣ – ΓΙΑ ΤΕΛΕΙΑ ΣΥΝΕΡΓΑΣΙΑ

Πρωτοποριακή τεχνολογία και εξαιρετικά εξαρτήματα φροντίζουν για αξιόπιστη και οικονομική παροχή ενέργειας ανάλογα με τις ανάγκες.

Οι διανομείς κυκλωμάτων θέρμανσης TacoSys που είναι πλήρως έτοιμοι για σύνδεση, διανέμουν την ενέργεια με τον καλύτερο τρόπο στα συνδεδεμένα υποδαπέδια συστήματα και μειώνουν αισθητά τον κόπο και το κόστος τοποθέτησης.

Το νέο TacoSys Pro είναι εξοπλισμένο με τα νέα και καινοτόμα προϊόντα TopMeter Plus (βαλβίδα εξισορρόπησης) και TacoDrive (βαλβίδα ενεργοποιητή). Έτσι το TacoSys Pro είναι ήδη πλήρως εξοπλισμένο.

Στην έκδοση TacoSys High End τα γνωστά TopMeter φροντίζουν για την τέλεια υδραυλική εξισορρόπηση. Τα TacoSys High End και Value μπορούν να συνδυάζονται ιδανικά με τους ενεργοποιητές NovaDrive και TopDrive καθώς και με τους θερμοστάτες δωματίων NovaStat. Σε συνδυασμό δημιουργούν ένα ευχάριστο και εξατομικευμένο κλίμα χώρου.

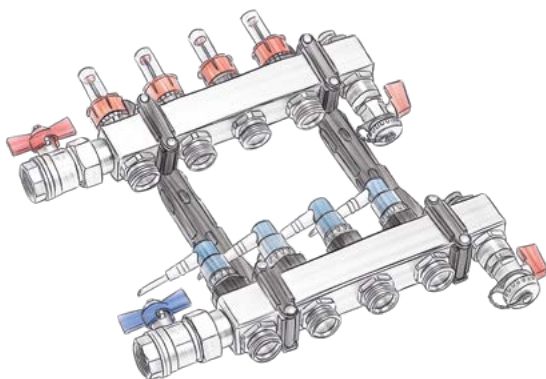

ΤΕΧΝΟΛΟΓΙΑ ΟΠΛΙΣΜΩΝ – ΓΙΑ ΠΟΛΥ ΥΨΗΛΗ ΑΣΦΑΛΕΙΑ

Τα συστήματα θέρμανσης και ψύξης που λειτουργούν άψογα χρειάζονται πολλούς σταθερούς βοηθούς.

Οι θερμικές βαλβίδες ανάμειξης της TacoPona μειώνουν τις υψηλές θερμοκρασίες ζεστού νερού οικιακής χρήσης σε μια σταθερή τιμή στο σημείο λήψης χωρίς κίνδυνο ζεματίσματος.

Οι οπλισμοί TacoVent εξαερώνουν τα συστήματα θέρμανσης αυτόματα, μια που μόνο τα συνεχώς εξαερισμένα και καθαρισμένα συστήματα θέρμανσης λειτουργούν με πολύ υψηλό βαθμό απόδοσης.

Για πρόσθετη ασφάλεια φροντίζουν οι οπλισμοί πολλαπλών χρήσεων, που επιτηρούν την πίεση των συστημάτων θέρμανσης.

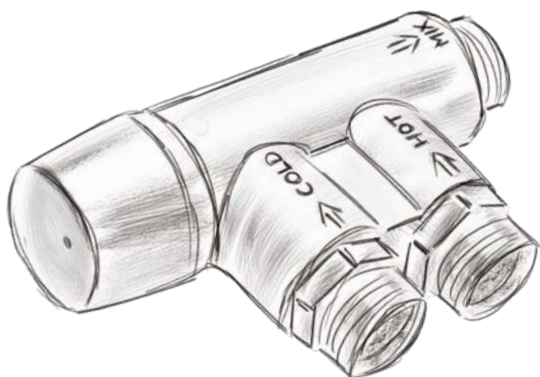

ΤΕΧΝΟΛΟΓΙΑ ΑΝΤΛΙΩΝ

Η καρδιά των υδραυλικών συστημάτων θέρμανσης και ψύξης σε κτίρια είναι οι αντλίες. Αποτελούν την κινητήρια δύναμη για αξιόπιστη μεταφορά της απαραίτητης ενέργειας και φροντίζουν έτσι για ένα ευχάριστο κλίμα στο κτίριο.

Μια μεγάλη γκάμα κατάλληλων αντλιών σε συνδυασμό με βαλβίδες εξισορρόπησης της Tacoπονα φροντίζουν για την αποτελεσματική κατανομή της θερμότητας. Έτσι αυξάνεται η ενεργειακή αποτελεσματικότητα των συστημάτων θέρμανσης και μειώνονται τα κόστη λειτουργίας.

Επώνυμοι πελάτες χρησιμοποιούν τα αξιόπιστα και ανώτερης ποιότητας προϊόντα εδώ και πολλά χρόνια.

Η τεχνολογία αντλιών είναι μια νέα προσθήκη στις δραστηριότητες της Tacoπονα. Αυτή η ταυτόχρονα αναγνωρισμένη αλλά και πρωτοπόρα τεχνολογία σχεδιάστηκε και βελτιώθηκε με το πέρασμα του χρόνου από τη μητρική και τη θυγατρική εταιρεία Tacoπονα Taco Inc. και Taco Italia. Πλέον όλες οι αντλίες διαθέτουν μια σύνδεση φως plug & play.

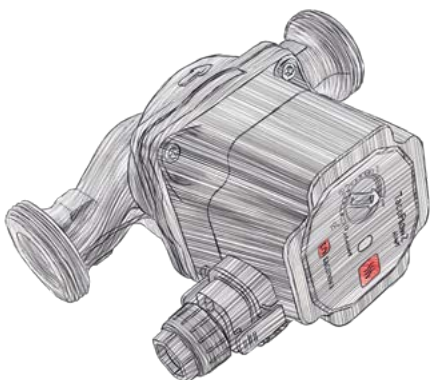

ΜΟΝΑΔΕΣ ΔΙΑΝΟΜΗΣ ΔΙΑΜΕΡΙΣΜΑΤΩΝ TACO THERM DUAL

Με τις αρθρωτές μονάδες διανομής διαμερισμάτων TacoTherm Dual υλοποιείται σε ένα διαμέρισμα τόσο η διανομή θερμότητας όσο και η προετοιμασία ζεστού νερού σύμφωνα με τη μέθοδο ροής.

Διατίθενται διάφορες υπομονάδες για την τροφοδοσία σωμάτων καλοριφέρ και συστημάτων υποδαπέδιας θέρμανσης και αυτές μπορούν να επιλέγονται με τέτοιον τρόπο, ώστε να ενσωματώνονται μόνο οι λειτουργίες που πραγματικά χρειάζονται.

Η μονάδα παρέχει ζεσταμένο πόσιμο νερό υγιεινά και ανάλογα τις ανάγκες και είναι σε θέση να ρυθμίζει την επιθυμητή θερμοκρασία εξόδου. Οι μονάδες διατίθενται ως μεμονωμένες μονάδες φρέσκου ζεστού νερού ή θέρμανσης αλλά και ως συνδυασμός. Με τον τρόπο αυτόν, το αποκεντρωμένο σύστημα είναι πραγματικά πολυτάλαντο όχι μόνο κατά τον σχεδιασμό και την εγκατάσταση, αλλά επίσης και κατά την κατοπινή χρήση.

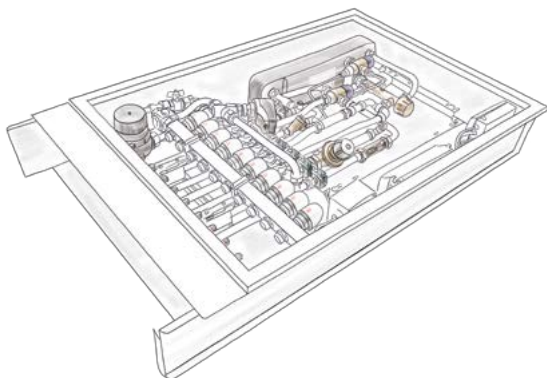

ΜΟΝΑΔΕΣ ΦΡΕΣΚΟΥ ΖΕΣΤΟΥ ΝΕΡΟΥ TACO THERM FRESH

Οι μονάδες φρέσκου ζεστού νερού ζεσταίνουν το νερό της βρύσης στην επιθυμητή θερμοκρασία με τη μέθοδο ροής σύμφωνα με τις ανάγκες. Με τον τρόπο αυτό δεν απαιτείται η αποθήκευση ζεστού νερού και έτσι αποτρέπεται ο κίνδυνος εμφάνισης λεγιονέλλας.

Οι έτοιμες για σύνδεση μονάδες φρέσκου ζεστού νερού TacoTherm Fresh καλύπτουν όλους τους τομείς από μεμονωμένα διαμερίσματα έως μεγάλα συγκροτήματα κατοικιών ή ξενοδοχεία.

Όλες οι παραλλαγές διατίθενται επίσης στην ισχυρή έκδοση X, που είναι εξοπλισμένες με μεγαλύτερους εναλλάκτες θερμότητας και αντίστοιχα ισχυρότερες αντλίες πρωτεύοντος κυκλώματος.

Οι μονάδες μπορούν να συνδεούνται και διαδοχικά και έτσι ενδείκνυνται για χρήσεις μεγάλης ισχύος.

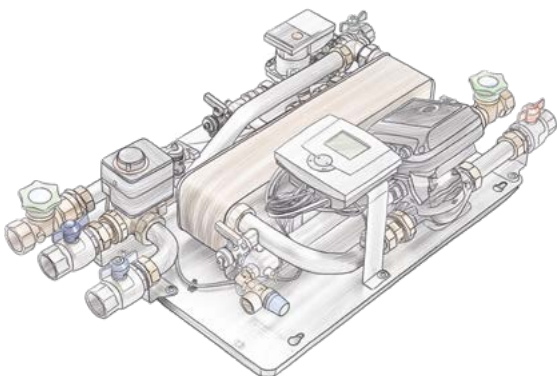

ΜΟΝΑΔΕΣ ΦΟΡΤΩΣΗΣ ΣΥΣΣΩΡΕΥΤΗ TACOSOL LOAD

Οι μονάδες φόρτωσης συσσωρευτή μεταφέρουν την ηλιακή θερμότητα από τους συλλέκτες στη σωστή ζώνη προσωρινής αποθήκευσης.

Οι μονάδες φόρτωσης συσσωρευτή TacoSol Load αυξάνουν την ωφέλιμη θερμική ενέργεια που προέρχεται από ηλιακά συστήματα.

Ανάλογα με τη διαθέσιμη θερμοκρασία στο ηλιακό κύκλωμα μπορούν να φορτώνονται διαφορετικές ζώνες του ενδιάμεσου συσσωρευτή ή διαφορετικοί ενδιάμεσοι συσσωρευτές.

Για την επίτευξη της ιδανικής αποφόρτισης του ηλιακού συλλέκτη σημαντική είναι η διαφορά θερμοκρασίας της κανονικής και της επιστροφόμενης ροής της ηλιακής εγκατάστασης. Οι χαμηλές θερμοκρασίες ροής επιστροφής διασφαλίζουν σε τέτοιες περιπτώσεις υψηλή μεταφορά θερμότητας στον ενδιάμεσο συσσωρευτή και την ιδανική αποφόρτιση του συλλέκτη.

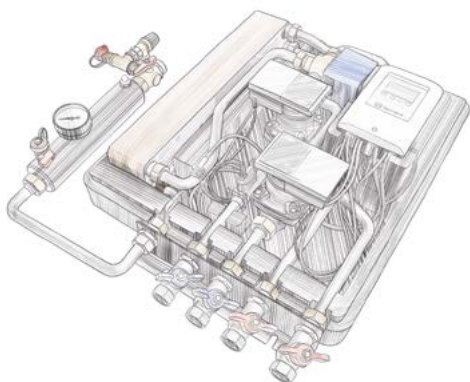

ΗΛΙΑΚΕΣ ΜΟΝΑΔΕΣ TACOSOL CIRC

Η ασφάλεια και η αποτελεσματικότητα αποτελούν τα βασικά κριτήρια για την υλοποίηση και τη λειτουργία των ηλιοθερμικών εγκαταστάσεων.

Οι ηλιακές μονάδες συνδέουν το κύκλωμα συλλέκτη με τον ηλιακό συσσωρευτή. Οι βασικές λειτουργίες είναι η μεταφορά, η ρύθμιση και η εξαέρωση ώστε να διασφαλίζεται η ασφαλής και αποτελεσματική λειτουργία της εγκατάστασης κάτω από όλες τις συνθήκες.

Η ηλιακή μονάδα δεν είναι υπεύθυνη μόνο για την κυκλοφορία του ηλιακού υγρού για την εκάστοτε εργασία, αλλά επίσης ρυθμίζει:

- Τη ρύθμιση της ογκομετρικής ροής ανάλογα με τις ανάγκες
- Την προστασία από εσφαλμένη κυκλοφορία
- Την προστασία των εξαρτημάτων από υπερπίεση
- Την επιτήρηση της θερμοκρασίας
- Τον διαχωρισμό αέρα

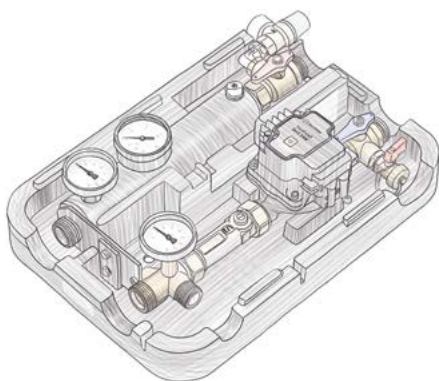

ΟΜΑΔΕΣ ΑΝΤΛΙΩΝ ΘΕΡΜΑΝΣΗΣ TACOHEAT MIX

Οι ομάδες αντλιών θέρμανσης σχηματίζουν μια ενότητα από πολλά εξαρτήματα και έτσι μπορούν γρήγορα και εύκολα να τοποθετούνται στο κύκλωμα θέρμανσης.

Η ομάδα αντλιών θέρμανσης TacoHeat Mix μπορεί να τοποθετηθεί για παράδειγμα σε ενδιάμεσο συσσωρευτή για να εξοικονομηθεί χώρος.

Σε συνδυασμό με μια ηλιακή μονάδα TacoSol Circ και μια μονάδα φρέσκου ζεστού νερού TacoTherm Fresh φροντίζει για την τροφοδοσία του διανομέα κυκλώματος υποδαπέδιας θέρμανσης ή των σωμάτων καλοριφέρ με τη σωστή θερμοκρασία.

Τα προϊόντα της Tacoποννα έχουν εναρμονισμένο σχεδιασμό και συνεπώς λειτουργούν άψογα μαζί.

Η ομάδα Taco Heat Mix ενδείκνυται για χρήση ως συνδετικός κρίκος μεταξύ γεννητριών θερμότητας και καταναλωτών θερμότητας και φροντίζει για την άψογη συνεργασία αυτών των μονάδων.

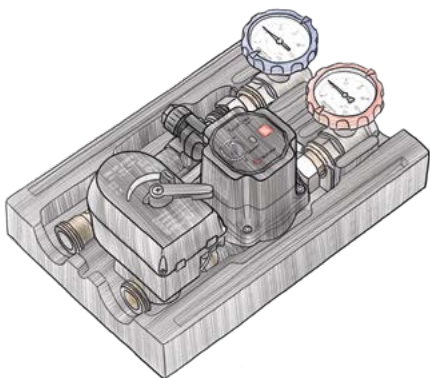

ΠΕΡΙΣΣΟΤΕΡΕΣ ΠΛΗΡΟΦΟΡΙΕΣ ΓΙΑ ΤΗΝ TACONOVA

Πληροφορίες σχετικά με τα προϊόντα της Taconova θα βρείτε στον γενικό κατάλογό μας και στο διαδίκτυο στη διεύθυνση **taconova.com**

Ρωτήστε στα ειδικά καταστήματα για τα προϊόντα Taconova ή αναζητήστε κάποιο κατάστημα στην περιοχή σας στη διεύθυνση **taconova.com**



Taconova Group AG

Neunbrunnenstrasse 40
CH-8050 Zürich
T +41 (0)44 735 55 55
Φ +41 (0)44 735 55 02
info@taconova.com

taconova.com

Taconova GmbH

Rudolf-Diesel-Straße 8
DE-78224 Singen
T +49 7731 98 28 80
Φ +49 7731 98 28 88
deutschland@taconova.com

taconova.com